



**ОПШТИНСКА УПРАВА
ОПШТИНА ПЕТРОВАЦ НА МЛАВИ**

**КОНКУРСНА ДОКУМЕНТАЦИЈА ЗА
ЈАВНУ НАБАВКУ**
Постављање саобраћајних знакова и одржавање
-поступак јавне набавке мале вредности-

**БРОЈ ЈАВНЕ НАБАВКЕ
18/2020**

Март, 2020. године

На основу чл. 39. и 61. Закона о јавним набавкама („Сл. гласник РС” бр. 124/2012, 14/2015 и 68/2015 у даљем тексту: Закон), чл.6. Правилника о обавезним елементима конкурсне документације у поступцима јавних набавки и начину доказивања испуњености услова („Сл. гласник РС” бр. 86/2015 и 41/2020), Одлуке о покретању поступка јавне набавке број 404-50/2020-03-1 од 25.02.2020. године и Решења о образовању комисије за јавну набавку бр.404-50/2020-03-2 од 25.02.2020. године, припремљена је:

КОНКУРСНА ДОКУМЕНТАЦИЈА
за јавну набавку мале вредности
Постављање саобраћајних знакова и одржавање, ЈН бр. 18/2020

Конкурсна документација садржи:

Поглавље	Назив поглавља	Страна
I	Општи подаци о јавној набавци	3
II	Подаци о предмету јавне набавке	3
III	Врста, техничке карактеристике, квалитет, количина и опис добара, радова или услуга, начин спровођења контроле и обезбеђења гаранције квалитета, рок извршења, место извршења или испоруке добара, евентуалне додатне услуге и сл.	4
IV	Услови за учешће у поступку јавне набавке из чл. 75. Закона и упутство како се доказује испуњеност тих услова	8
V	Упутство понуђачима како да сачине понуду	13
VI	Образац понуде	22
VII	Образац структуре цена са упутством како да се попуни	26
VIII	Модел уговора	29
IX	Образац трошкова припреме понуде	32
X	Образац изјаве о независној понуди	33
XI	Образац референтне листе	34
XII	Потврда о реализацији раније закључених уговора	36
XIII	Овлашћење	38

I ОПШТИ ПОДАЦИ О ЈАВНОЈ НАБАВЦИ

1. Подаци о наручиоцу

Наручилац: Општинска управа општине Петровац на Млави
Адреса: ул. Српских владара 165, 12300 Петровац на Млави
Интернет страница:
www.petrovacnamlavi.rs.

2. Врста поступка јавне набавке

Предметна јавна набавка се спроводи у поступку јавне набавке мале вредности у складу са Законом и подзаконским актима којима се уређују јавне набавке и Одлуком о покретању поступка бр. 404-50/2020-03-1.

3. Предмет јавне набавке

Предмет јавне набавке број 18/2020 су радови – Постављање саобраћајних знакова и одржавање.

4. Циљ поступка

Поступак јавне набавке се спроводи ради закључења уговора о јавној набавци.

5. Врста поступка: јавна набавка мале вредности

6. Контакт (лице или служба)

Лице (или служба) за контакт: Марина Бачкић,

Е - mail адреса (или број факса): marina@petrovacnamlavi.rs

II ПОДАЦИ О ПРЕДМЕТУ ЈАВНЕ НАБАВКЕ

1. Предмет јавне набавке

Предмет јавне набавке бр.18/2020.године су - Постављање саобраћајних знакова и одржавање.

Назив и ознака из општег речника набавке: 45233280 постављање друмских браника, 45233290 постављање саобраћајних знакова, 45233291 постављање саобраћајних стубова

2. Партије

Предмет јавне набавке није обликован по партијама.

III ВРСТА, ТЕХНИЧКЕ КАРАКТЕРИСТИКЕ, КВАЛИТЕТ, КОЛИЧИНА И ОПИС ДОБАРА, РАДОВА ИЛИ УСЛУГА, НАЧИН СПРОВОЂЕЊА КОНТРОЛЕ И ОБЕЗБЕЂИВАЊА ГАРАНЦИЈЕ КВАЛИТЕТА, РОК ИЗВРШЕЊА ИЛИ ИСПОРУКЕ ДОБАРА, ЕВЕНТУАЛНЕ ДОДАТНЕ УСЛУГЕ И СЛ.

Спецификација:

Предмет јавне наваке је постављање и одржавње знакова:

Ред.бр.	Опис	Јед. мере	количина
	I	II	III
1	Монтажа решеткастих стубова носача (ближа спецификација је дата испод ове табеле)	КОМ	24
2	Монтажа путоказних табли на решеткасте стубове димензија табли	КОМ	12
3	Замена оштећених успоривача саобраћаја	метара	30
4	Постављање челичне еластичне заштитне ограде	метара	50
5	Монтажа нових успоривача саобраћаја	метара	40
6	Постављање знакова	КОМ	180
7	Стубови носачи	КОМ	180
8	Шелне	КОМ	500
9	Поправка знакова	КОМ	500
10	Постављање огледала	КОМ	15
11	Демонтажа старих знакова и стубова	КОМ	150

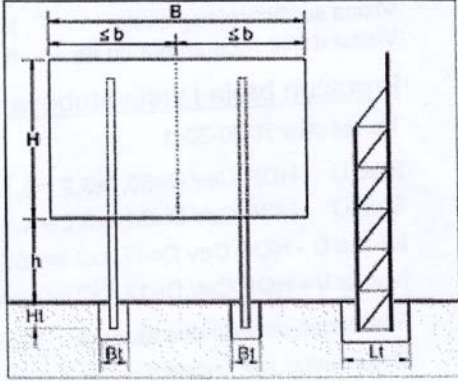
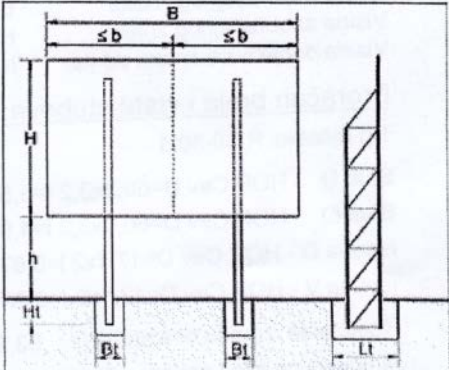
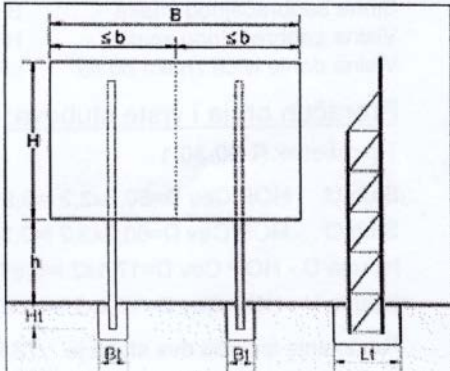
Редни број	Спецификација решеткастих стубова за путоказне табле
1	<p><u>Геометрија саобраћајног знака:</u> Širina саобраћајног знака $B = 1,8 \text{ m}$ Visina саобраћајног знака $H = 3,25 \text{ [m]}$ Visina donje ivice знака od tla: $h = 1,5 \text{ [m]}$</p> <p><u>Proračun broja i vrste stubova:</u> Tip rešetke: R-60-30-1 Stub U - HOP Cev $D=60,3 \times 3,2 \text{ l}=5,56 \text{ m}$ KOM 2 Stub O - HOP Cev $D=60,3 \times 3,2 \text{ l}=4,96 \text{ m}$ KOM 2 Ispuna D - HOP Cev $D=17,1 \times 2 \text{ l}=0,67 \text{ m}$ KOM 14 Ispuna V - HOP Cev $D=17,1 \times 2 \text{ l}=0,3 \text{ m}$ KOM 12 Rastojanje između dva stuba je $83,97 \text{ cm}$</p> 
2	<p><u>Геометрија саобраћајног знака:</u> Širina саобраћајног знака $B = 1,8 \text{ m}$ Visina саобраћајног знака $H = 2,8 \text{ [m]}$ Visina donje ivice знака od tla: $h = 1,5 \text{ [m]}$</p> <p><u>Proračun broja i vrste stubova:</u> Tip rešetke: R-60-30-1 Stub U - HOP Cev $D=60,3 \times 3,2 \text{ l}=5,11 \text{ m}$ KOM 2 Stub O - HOP Cev $D=60,3 \times 3,2 \text{ l}=4,51 \text{ m}$ KOM 2 Ispuna D - HOP Cev $D=17,1 \times 2 \text{ l}=0,67 \text{ m}$ KOM 14 Ispuna V - HOP Cev $D=17,1 \times 2 \text{ l}=0,3 \text{ m}$ KOM 12 Rastojanje između dva stuba je $83,97 \text{ cm}$</p> 
3	<p><u>Геометрија саобраћајног знака:</u> Širina саобраћајног знака $B = 1,6 \text{ m}$ Visina саобраћајног знака $H = 1,2 \text{ [m]}$ Visina donje ivice знака od tla: $h = 1,5 \text{ [m]}$</p> <p><u>Proračun broja i vrste stubova:</u> Tip rešetke: R-60-30-1 Stub U - HOP Cev $D=60,3 \times 3,2 \text{ l}=3,51 \text{ m}$ KOM 2 Stub O - HOP Cev $D=60,3 \times 3,2 \text{ l}=2,91 \text{ m}$ KOM 2 Ispuna D - HOP Cev $D=17,1 \times 2 \text{ l}=0,67 \text{ m}$ KOM 8 Ispuna V - HOP Cev $D=17,1 \times 2 \text{ l}=0,3 \text{ m}$ KOM 6 Rastojanje između dva stuba je $73,97 \text{ cm}$</p> 

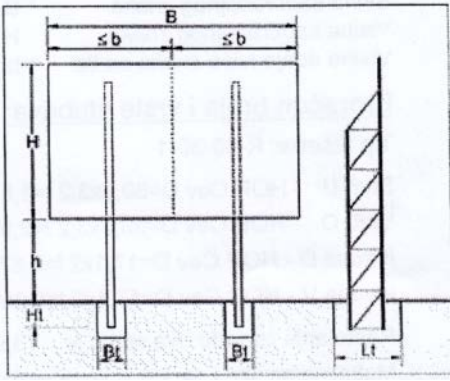
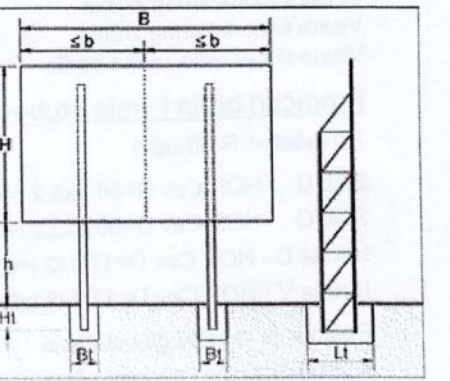
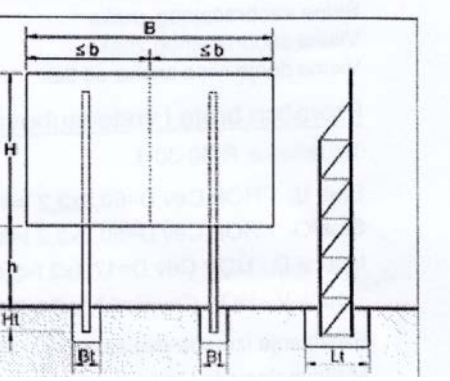
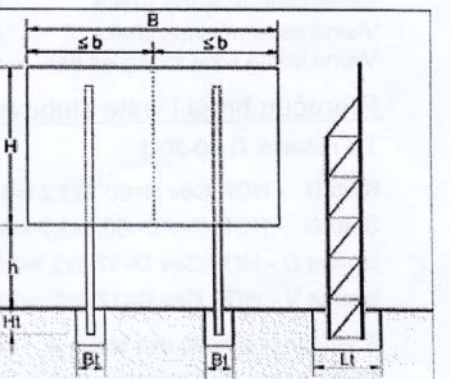
4	<p>Geometrija saobraćajnog znaka: Širina saobraćajnog znaka $B = 1,6 \text{ m}$ Visina saobraćajnog znaka $H = 1,6 \text{ [m]}$ Visina donje ivice znaka od tla: $h = 1,5 \text{ [m]}$</p> <p>Proračun broja i vrste stubova: Tip rešetke: R-60-30-1 Stub U - HOP Cev $D=60,3 \times 3,2 \text{ l}=3,91 \text{ m}$ KOM 2 Stub O - HOP Cev $D=60,3 \times 3,2 \text{ l}=3,31 \text{ m}$ KOM 2 Ispuna D - HOP Cev $D=17,1 \times 2 \text{ l}=0,67 \text{ m}$ KOM 10 Ispuna V - HOP Cev $D=17,1 \times 2 \text{ l}=0,3 \text{ m}$ KOM 8 Rastojanje između dva stuba je $73,97 \text{ cm}$</p>	
5	<p>Geometrija saobraćajnog znaka: Širina saobraćajnog znaka $B = 1,7 \text{ m}$ Visina saobraćajnog znaka $H = 1,8 \text{ [m]}$ Visina donje ivice znaka od tla: $h = 1,5 \text{ [m]}$</p> <p>Proračun broja i vrste stubova: Tip rešetke: R-60-30-1 Stub U - HOP Cev $D=60,3 \times 3,2 \text{ l}=4,11 \text{ m}$ KOM 2 Stub O - HOP Cev $D=60,3 \times 3,2 \text{ l}=3,51 \text{ m}$ KOM 2 Ispuna D - HOP Cev $D=17,1 \times 2 \text{ l}=0,67 \text{ m}$ KOM 10 Ispuna V - HOP Cev $D=17,1 \times 2 \text{ l}=0,3 \text{ m}$ KOM 8 Rastojanje između dva stuba je $78,97 \text{ cm}$</p>	
6	<p>Geometrija saobraćajnog znaka: Širina saobraćajnog znaka $B = 1,7 \text{ m}$ Visina saobraćajnog znaka $H = 2,2 \text{ [m]}$ Visina donje ivice znaka od tla: $h = 1,5 \text{ [m]}$</p> <p>Proračun broja i vrste stubova: Tip rešetke: R-60-30-1 Stub U - HOP Cev $D=60,3 \times 3,2 \text{ l}=4,51 \text{ m}$ KOM 2 Stub O - HOP Cev $D=60,3 \times 3,2 \text{ l}=3,91 \text{ m}$ KOM 2 Ispuna D - HOP Cev $D=17,1 \times 2 \text{ l}=0,67 \text{ m}$ KOM 12 Ispuna V - HOP Cev $D=17,1 \times 2 \text{ l}=0,3 \text{ m}$ KOM 10 Rastojanje između dva stuba je $78,97 \text{ cm}$</p>	
7	<p>Geometrija saobraćajnog znaka: Širina saobraćajnog znaka $B = 1,8 \text{ m}$ Visina saobraćajnog znaka $H = 2,1 \text{ [m]}$ Visina donje ivice znaka od tla: $h = 1,5 \text{ [m]}$</p> <p>Proračun broja i vrste stubova: Tip rešetke: R-60-30-1 Stub U - HOP Cev $D=60,3 \times 3,2 \text{ l}=4,41 \text{ m}$ KOM 2 Stub O - HOP Cev $D=60,3 \times 3,2 \text{ l}=3,81 \text{ m}$ KOM 2 Ispuna D - HOP Cev $D=17,1 \times 2 \text{ l}=0,67 \text{ m}$ KOM 12 Ispuna V - HOP Cev $D=17,1 \times 2 \text{ l}=0,3 \text{ m}$ KOM 10 Rastojanje između dva stuba je $83,97 \text{ cm}$</p>	

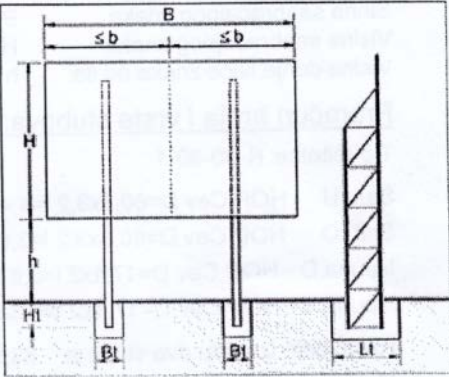
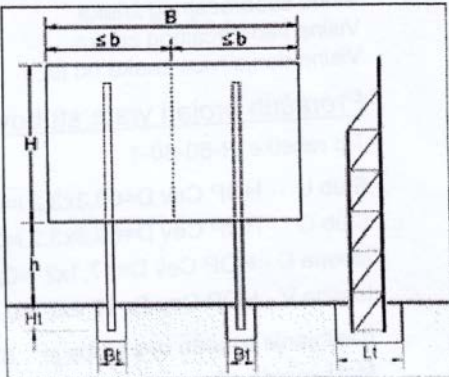
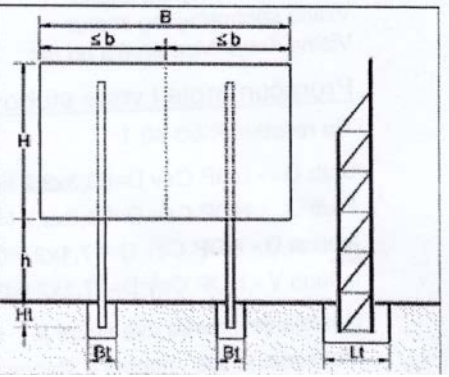
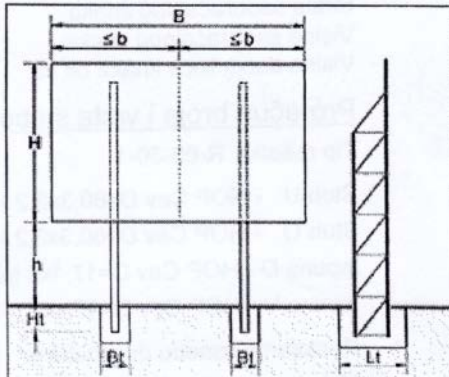
8	<p>Geometrija saobraćajnog znaka: Širina saobraćajnog znaka $B = 1,6 \text{ m}$ Visina saobraćajnog znaka $H = 1,7 \text{ [m]}$ Visina donje ivice znaka od tla: $h = 1,5 \text{ [m]}$</p> <p>Proračun broja i vrste stubova: Tip rešetke: R-60-30-1 Stub U - HOP Cev $D=60,3 \times 3,2 \text{ l}=4,01 \text{ m}$ KOM 2 Stub O - HOP Cev $D=60,3 \times 3,2 \text{ l}=3,41 \text{ m}$ KOM 2 Ispuna D - HOP Cev $D=17,1 \times 2 \text{ l}=0,67 \text{ m}$ KOM 10 Ispuna V - HOP Cev $D=17,1 \times 2 \text{ l}=0,3 \text{ m}$ KOM 8 Rastojanje između dva stuba je $73,97 \text{ cm}$</p>	
9	<p>Geometrija saobraćajnog znaka: Širina saobraćajnog znaka $B = 1,5 \text{ m}$ Visina saobraćajnog znaka $H = 1,4 \text{ [m]}$ Visina donje ivice znaka od tla: $h = 1,5 \text{ [m]}$</p> <p>Proračun broja i vrste stubova: Tip rešetke: R-60-30-1 Stub U - HOP Cev $D=60,3 \times 3,2 \text{ l}=3,71 \text{ m}$ KOM 2 Stub O - HOP Cev $D=60,3 \times 3,2 \text{ l}=3,11 \text{ m}$ KOM 2 Ispuna D - HOP Cev $D=17,1 \times 2 \text{ l}=0,67 \text{ m}$ KOM 8 Ispuna V - HOP Cev $D=17,1 \times 2 \text{ l}=0,3 \text{ m}$ KOM 6 Rastojanje između dva stuba je $68,97 \text{ cm}$</p>	
10	<p>Geometrija saobraćajnog znaka: Širina saobraćajnog znaka $B = 1,8 \text{ m}$ Visina saobraćajnog znaka $H = 2,2 \text{ [m]}$ Visina donje ivice znaka od tla: $h = 1,5 \text{ [m]}$</p> <p>Proračun broja i vrste stubova: Tip rešetke: R-60-30-1 Stub U - HOP Cev $D=60,3 \times 3,2 \text{ l}=4,51 \text{ m}$ KOM 2 Stub O - HOP Cev $D=60,3 \times 3,2 \text{ l}=3,91 \text{ m}$ KOM 2 Ispuna D - HOP Cev $D=17,1 \times 2 \text{ l}=0,67 \text{ m}$ KOM 12 Ispuna V - HOP Cev $D=17,1 \times 2 \text{ l}=0,3 \text{ m}$ KOM 10 Rastojanje između dva stuba je $83,97 \text{ cm}$</p>	
11	<p>Geometrija saobraćajnog znaka: Širina saobraćajnog znaka $B = 1,5 \text{ m}$ Visina saobraćajnog znaka $H = 1,6 \text{ [m]}$ Visina donje ivice znaka od tla: $h = 1,5 \text{ [m]}$</p> <p>Proračun broja i vrste stubova: Tip rešetke: R-60-30-1 Stub U - HOP Cev $D=60,3 \times 3,2 \text{ l}=3,91 \text{ m}$ KOM 2 Stub O - HOP Cev $D=60,3 \times 3,2 \text{ l}=3,31 \text{ m}$ KOM 2 Ispuna D - HOP Cev $D=17,1 \times 2 \text{ l}=0,67 \text{ m}$ KOM 10 Ispuna V - HOP Cev $D=17,1 \times 2 \text{ l}=0,3 \text{ m}$ KOM 8 Rastojanje između dva stuba je $68,97 \text{ cm}$</p>	

12	<p><u>Geometrija saobraćajnog znaka:</u></p> <p>Širina saobraćajnog znaka $B = 1,6 \text{ m}$ Visina saobraćajnog znaka $H = 1,7 \text{ [m]}$ Visina donje ivice znaka od tla: $h = 1,5 \text{ [m]}$</p> <p><u>Proračun broja i vrste stubova:</u></p> <p>Tip rešetke: R-60-30-1</p> <p>Stub U - HOP Cev $D=60,3 \times 3,2$ $l=4,01 \text{ m}$ KOM 2 Stub O - HOP Cev $D=60,3 \times 3,2$ $l=3,41 \text{ m}$ KOM 2 Ispuna D - HOP Cev $D=17,1 \times 2$ $l=0,67 \text{ m}$ KOM 10 Ispuna V - HOP Cev $D=17,1 \times 2$ $l=0,3 \text{ m}$ KOM 8</p> <p>Rastojanje između dva stuba je $73,97 \text{ cm}$</p>	
----	---	--

IV УСЛОВИ ЗА УЧЕШЋЕ У ПОСТУПКУ ЈАВНЕ НАБАВКЕ ИЗ ЧЛ. 75. И 76. ЗАКОНА И УПУТСТВО КАКО СЕ ДОКАЗУЈЕ ИСПУЊЕНОСТ ТИХ УСЛОВА

1. УСЛОВИ ЗА УЧЕШЋЕ У ПОСТУПКУ ЈАВНЕ НАБАВКЕ ИЗ ЧЛ. 75. И 76. ЗАКОНА

1.1.

Право на учешће у поступку предметне јавне набавке има понуђач који испуњава обавезне услове за учешће у поступку јавне набавке дефинисане чл. 75. став 1. Закона, и то:

- 1) Да је регистрован код надлежног органа, односно уписан у одговарајући регистар (чл. 75. ст. 1. тач. 1) Закона);
- 2) Да он и његов законски заступник није осуђиван за неко од кривичних дела као члан организоване криминалне групе, да није осуђиван за кривична дела против привреде, кривична дела против животне средине, кривично дело примања или давања мита, кривично дело преваре (чл. 75. ст. 1. тач. 2) Закона);
- 3) Да је измирио доспеле порезе, доприносе и друге јавне дажбине у складу са прописима Републике Србије или стране државе када има седиште на њеној територији (чл. 75. ст. 1. тач. 4) Закона);
- 4) Понуђач је дужан да при састављању понуде изричито наведе да је поштовао обавезе које произлазе из важећих прописа о заштити на раду, запошљавању и условима рада, заштити животне средине, као и да немају забрану обављања делатности која је на снази у време подношења понуда (**чл.75.ст.2.Закона**).

1.2. Понуђач који учествује у поступку предметне јавне набавке, мора испунити **додатне услове** за учешће у поступку јавне набавке, дефинисане чл. 76. Закона, и то:

Услов 1:

Да је у последње три године (2017, 2018, 2019) од дана објаве Позива на Порталу јавних набавки реализовао уговоре у укупној вредности од најмање 1.200.000,00 **динара без пореза на додату вредност**, а који се односе на постављање саобраћајних знакова и одржавање.

1.3.

Уколико понуђач подноси понуду са подизвођачем, у складу са чланом 80. Закона, подизвођач мора да испуњава обавезне услове из члана 75. став 1. тач. 1) до 4) и става 2. Закона и услов из члана 75. став 1. тачка 5) Закона, за део набавке који ће понуђач извршити преко подизвођача.

1.4.

Уколико понуду подноси група понуђача, сваки понуђач из групе понуђача, мора да испуни обавезне услове из члана 75. став 1. тач. 1) до 4) и става 2. Закона, а додатне услове испуњавају заједно.

Услов из члана 75. став 1. тач. 5) Закона, дужан је да испуни понуђач из групе понуђача којем је поверено извршење дела набавке за који је неопходна испуњеност тог услова

2. УПУТСТВО КАКО СЕ ДОКАЗУЈЕ ИСПУЊЕНОСТ УСЛОВА

Испуњеност **обавезних услова из члана 75. став 1. и 2. ЗЈН** за учешће у поступку предметне јавне набавке, понуђач доказује достављањем **Изјаве** (*Образац изјаве понуђача, дат је у поглављу IV одељак 3.*), којом под пуном материјалном и кривичном одговорношћу потврђује да испуњава услове за учешће у поступку јавне набавке из чл. 75. Закона.

Изјава мора да буде потписана од стране овлашћеног лица понуђача. Уколико Изјаву потписује лице које није уписано у регистар као лице овлашћено за заступање, потребно је уз понуду доставити овлашћење за потписивање.

Уколико понуду подноси група понуђача, Изјава мора бити потписана од стране овлашћеног лица сваког понуђача из групе понуђача. **Уколико понуђач подноси понуду са подизвођачем**, понуђач је дужан да достави Изјаву подизвођача (*Образац изјаве подизвођача, дат је у поглављу IV одељак 3.*). потписану од стране овлашћеног лица подизвођача.

Испуњеност додатних услова доказује се:

Услов 1:

Да је у последње три године (2017, 2018, 2019) од дана објаве Позива на Порталу јавних набавки реализовао уговоре у укупној вредности од најмање 1.200.000,00 **динара без пореза на додату вредност**, а који се односе на постављање саобраћајних знакова и одржавање..

Доказ 1:

Попуњен и потписан од стране одговорног лица понуђача Образац *Референтне листе, који је дат у Поглављу XI*. Конкурсне документације.

Понуђач је дужан да уз Референтну листу достави потписане и оверене *Обрасце потврда о раније реализованим уговорима, од стране наручилаца наведених у Референтној листи, који је дат у Поглављу XII*. Конкурсне документације.

Потврде наручилаца о реализацији закључених уговора могу бити на оригиналном Обрасцу из Конкурсне документације или издате од стране других наручилаца на њиховим обрасцима, при чему такве потврде морају имати све елементе које садржи Образац из Конкурсне документације и то:

- назив и адресу наручиоца,
- назив и седиште понуђача,
- облик наступања за услуге за које се издаје Потврда,
- изјава да су радови за потребе тог наручиоца извршени квалитетно и у уговореном року,
- врста радова,
- вредност изведених радова,
- број и датум уговора,
- изјава да се Потврда издаје ради учешћа на тендеру и у друге сврхе се не може користити,
- контакт особа наручиоца и телефон,
- потпис овлашћеног лица.

Уз потврду Наручиоца доставити:

Фотокопије Уговора на које се потврда односи.

Фотокопије одговарајућих страна Окончаних ситуација (прве и последње и других по потреби) по тим уговорима

Наручилац задржава право да од понуђача накнадно захтева доставу оригинала или оверене фотокопије уговора на увид.

Наручилац може пре доношења одлуке о додели уговора да тражи од понуђача. чија је понуда оцењена као најповољнија, да достави на увид оригинал или оверену копију свих или појединих доказа о испуњености услова из члана 75. ЗЈН.

Ако понуђач у остављеном примереном року. који не може бити краћи од 5 дана. не достави на увид оригинал или оверену копију тражених доказа. наручилац ће његову понуду одбити као неприхватљиву.

Понуђачи који су регистровани у Регистру понуђача који води Агенција за привредне регистре не достављају доказе о испуњености услова из члана 75. став 1. тачке 1) до 4) ЗЈН. сходно чл. 78. ЗЈН.

Понуђач није дужан да доставља на увид доказе који су јавно доступни на интернет страницама надлежних органа.

Понуђач је дужан да без одлагања писмено обавести наручиоца о било којој промени у вези са испуњеношћу услова из поступка јавне набавке. која наступи до доношења одлуке. односно закључења уговора. односно током важења уговора о јавној набавци и да је документује на прописани начин.

3. ОБРАЗАЦ ИЗЈАВЕ О ИСПУЊАВАЊУ УСЛОВА ИЗ ЧЛ. 75. ЗАКОНА

ИЗЈАВА ПОНУЂАЧА

О ИСПУЊАВАЊУ УСЛОВА ИЗ ЧЛ. 75. ЗАКОНА У ПОСТУПКУ ЈАВНЕ

НАБАВКЕ МАЛЕ ВРЕДНОСТИ

У складу са чланом 77. став 4. Закона, под пуном материјалном и кривичном одговорношћу, као заступник понуђача, дајем следећу

ИЗЈАВУ

Понуђач _____
[навести назив понуђача]

У поступку јавне набавке – радови – Постављање саобраћајних знакова и одржавање, број 18/2020 године, испуњава све услове из чл.75. Закона, односно услове дефинисане конкурсном документацијом за предметну јавну набавку, и то:

- 1) Понуђач је регистрован код надлежног органа, односно уписан у одговарајући регистар;
- 2) Понуђач и његов законски заступник нису осуђивани за неко од кривичних дела као члан организоване криминалне групе, да није осуђиван за кривична дела против привреде, кривична дела против животне средине, кривично дело примања или давања мита, кривично дело преваре;
- 3) Понуђач је измирио доспеле порезе, доприносе и друге јавне дажбине у складу са прописима Републике Србије (или стране државе када има седиште на њеној територији);
- 4) Понуђач је поштовао обавезе које произлазе из важећих прописа о заштити на раду, запошљавању и условима рада, заштити животне средине и гарантује да је ималац права интелектуалне својине, као и да нема забрану обављања делатности која је на снази у време подношења понуде.

Место: _____

Понуђач:

Датум: _____

Напомена: Уколико понуду подноси група понуђача, Изјава мора бити потписана од стране овлашћеног лица сваког понуђача из групе понуђача.

ИЗЈАВА ПОДИЗВОЂАЧА
О ИСПУЊАВАЊУ УСЛОВА ИЗ ЧЛ. 75. ЗАКОНА У ПОСТУПКУ ЈАВНЕ
НАБАВКЕ МАЛЕ ВРЕДНОСТИ

У складу са чланом 77. став 4. Закона, под пуном материјалном и кривичном одговорношћу, као заступник подизвођача, дајем следећу

ИЗЈАВУ

Подизвођач _____

[навести назив подизвођача]

У поступку јавне набавке – радови — Постављање саобраћајних знакова и одржавање, број 18/2020 године, испуњава све услове из чл.75. Закона, односно услове дефинисане конкурсном документацијом за предметну јавну набавку, и то:

- 1) Подизвођач је регистрован код надлежног органа, односно уписан у одговарајући регистар;
- 2) Подизвођач и његов законски заступник нису осуђивани за неко од кривичних дела као члан организоване криминалне групе, да није осуђиван за кривична дела против привреде, кривична дела против животне средине, кривично дело примања или давања мита, кривично дело преваре;
- 3) Подизвођач је измирио доспеле порезе, доприносе и друге јавне дажбине у складу са прописима Републике Србије (или стране државе када има седиште на њеној територији);
- 4) Подизвођач је поштовао обавезе које произлазе из важећих прописа о заштити на раду, запошљавању и условима рада, заштити животне средине и гарантује да је ималац права интелектуалне својине, као и да нема забрану обављања делатности која је на снази у време подношења понуде.

Место: _____

Подизвођач: _____

Датум: _____

Уколико понуђач подноси понуду са подизвођачем, Изјава мора бити потписана од стране овлашћеног лица подизвођача.

1. Подаци о језику на којем понуда мора да буде састављена

Понуђач подноси понуду на српском језику. Сви обрасци, изјаве и документи који се достављају уз понуду морају бити на српском језику. Уколико су документи изворно на страном језику, морају бити преведени на српски језик од стране овлашћеног судског тумача.

2. Начин на који понуда мора да буде сачињена

Понуђач понуду подноси непосредно или путем поште у затвореној коверти или кутији, затворену на начин да се приликом отварања понуда може са сигурношћу утврдити да се први пут отвара.

На полеђини коверте или на кутији навести назив и адресу понуђача.

У случају да понуду подноси група понуђача, на коверти је потребно назначити да се ради о групи понуђача и навести називе и адресу свих учесника у заједничкој понуди.

Понуду доставити на адресу:.

Општина Петровац на Млави

ул. Српских владара бр. 165

12 300 Петровац на Млави

са назнаком: „**Понуда за јавну набавку – радови** -- Постављање саобраћајних знакова и одржавање, број 18/2020 - **НЕ ОТВАРАТИ**”. Понуда се сматра благовременом уколико је примљена од стране наручиоца до **17.03.2020. године до 9,00 часова**. Отварање понуда спроводи се одмах након истека рока за подношење понуда, односно истог дана у **10:30 часова**. У поступку отварања понуда могу активно учествовати само овлашћени представници понуђача.

Наручилац ће, по пријему одређене понуде, на коверти, односно кутији у којој се понуда налази, обележити време пријема и евидентирати број и датум понуде према редоследу приспећа. Уколико је понуда достављена непосредно наручилац ће понуђачу предати потврду пријема понуде. У потврди о пријему наручилац ће навести датум и сат пријема понуде.

Понуда коју наручилац није примио у року одређеном за подношење понуда, односно која је примљена по истеку дана и сата до којег се могу понуде подносити, сматраће се неблаговременом.

Уколико понуђачи подносе заједничку понуду, група понуђача може да се определи да обрасце дате у конкурсној документацији потписују сви понуђачи из групе понуђача или група понуђача може да одреди једног понуђача из групе који ће потписивати обрасце дате

у конкурсној документацији, изузев образаца који подразумевају давање изјава под материјалном и кривичном одговорношћу (нпр. Изјава о независној понуди, Изјава о поштовању обавеза из чл.75.и 76. Закона...), који морају бити потписани од стране сваког понуђача из групе

понуђача. У случају да се понуђачи одреде да један понуђач из групе потписује обрасце дате у конкурсној документацији (изузев образаца који подразумевају давање изјава под материјалном и кривичном одговорношћу), наведено треба дефинисати споразумом којим се понуђачи из групе међусобно и према наручиоцу обавезују на извршење јавне набавке, а који чини саставни део заједничке понуде сагласно чл. 81. Закона и мора бити достављен уз понуду.

3. Партије

Предмет јавне набавке није обликован по партијама.

4. Понуда са варијантама

Подношење понуде са варијантама није дозвољено.

5. Начин измене, допуне и опозива

У року за подношење понуде понуђач може да измени, допуни или опозове своју понуду на начин који је одређен за подношење понуде.

Понуђач је дужан да јасно назначи који део понуде мења односно која документа накнадно доставља.

Измену, допуну или опозив понуде треба доставити на адресу: Општина Петровац на Млави, ул. Српских владара 165, 12 300 Петровац на Млави

„Измена понуде за јавну набавку – радови – Постављање саобраћајних знакова и одржавање, број 18/2020 - НЕ ОТВАРАТИ” или

„Допуна понуде за јавну набавку – радови – Постављање саобраћајних знакова и одржавање, број 18/2020 - НЕ ОТВАРАТИ” или

„Опозив понуде за јавну набавку – радови – Постављање саобраћајних знакова и одржавање, број 18/2020 - НЕ ОТВАРАТИ” или

„Измена и допуна понуде за јавну набавку – радови – Постављање саобраћајних знакова и одржавање, број 18/2020 - НЕ ОТВАРАТИ”.

На полеђини коверте или на кутији навести назив и адресу понуђача. У случају да понуду подноси група понуђача, на коверти је потребно назначити да се ради о групи понуђача и навести називе и адресу свих учесника у заједничкој понуди.

По истеку рока за подношење понуда понуђач не може да повуче нити да мења своју понуду.

6. Учествовање у заједничкој понуди или као подизвођач

Понуђач може да поднесе само једну понуду.

Понуђач који је самостално поднео понуду не може истовремено да учествује у заједничкој понуди или као подизвођач, нити исто лице може учествовати у више заједничких понуда.

У Обрасцу понуде (поглавље **VI**), понуђач наводи на који начин подноси понуду, односно да ли подноси понуду самостално, или као заједничку понуду, или подноси понуду са подизвођачем.

7. Понуда са подизвођачем

Уколико понуђач подноси понуду са подизвођачем дужан је да у Обрасцу понуде (поглавље **VI**) наведе да понуду подноси са подизвођачем, проценат укупне вредности набавке који ће поверити подизвођачу, а који не може бити већи од 50%, као и део предмета набавке који ће извршити преко подизвођача.

Понуђач у Обрасцу понуде наводи назив и седиште подизвођача, уколико ће делимично извршење набавке поверити подизвођачу.

Уколико уговор о јавној набавци буде закључен између наручиоца и понуђача који подноси понуду са подизвођачем, тај подизвођач ће бити наведен и у уговору о јавној набавци.

Понуђач је дужан да за подизвођаче достави доказе о испуњености услова који су наведени у поглављу **IV** конкурсне документације, у складу са Упутством како се доказује испуњеност услова.

Понуђач у потпуности одговара наручиоцу за извршење обавеза из поступка јавне набавке, односно извршење уговорних обавеза, без обзира на број подизвођача.

Понуђач је дужан да наручиоцу, на његов захтев, омогући приступ код подизвођача, ради утврђивања испуњености тражених услова.

8. Заједничка понуда

Понуду може поднети група понуђача.

Уколико понуду подноси група понуђача, саставни део заједничке понуде мора бити споразум којим се понуђачи из групе међусобно и према наручиоцу обавезују на извршење јавне набавке, а који обавезно садржи податке из члана 81.ст. 4. тач.1)до 6) Закона и то податке о:

- члану групе који ће бити носилац посла, односно који ће поднети понуду и који ће заступати групу понуђача пред наручиоцем,
- понуђачу који ће у име групе понуђача потписати уговор,
- понуђачу који ће у име групе понуђача дати средство обезбеђења,

- понуђачу који ће издати рачун,
- рачуну на који ће бити извршено плаћање,
- обавезама сваког од понуђача из групе понуђача за извршење уговора.

Уколико уговор о јавној набавци буде закључен између наручиоца и групе понуђача у уговору морају бити наведени сви понуђачи из групе.

Група понуђача је дужна да достави све доказе о испуњености услова који су наведени у поглављу **IV** конкурсне документације, у складу са Упутством како се доказује испуњеност услова.

Понуђачи из групе понуђача одговарају неограничено солидарно према наручиоцу.

Задруга може поднети понуду самостално, у своје име, а за рачун задругара или заједничку понуду у име задругара.

Ако задруга подноси понуду у своје име за обавезе из поступка јавне набавке и уговора о јавној набавци одговара задруга и задругари у складу са законом.

Ако задруга подноси заједничку понуду у име задругара за обавезе из поступка јавне набавке и уговора о јавној набавци неограничено солидарно одговарају задругари.

9. Начин и услови плаћања, рока, места и начина испоруке као и друге околности од којих зависи прихватљивост понуде

9.1. Захтеви у погледу начина, рока и услова плаћања.

- у року од 45 дана од предаје дневника потврђеног од стране саобраћајног инспектора и исправног рачуна за извођене радове, Постављање саобраћајних знакова и одржавање, и правилно попоуњене фактуре.

Плаћање се врши уплатом на рачун понуђача.

Понуђачу није дозвољено да захтева аванс.

9.2. Захтеви у погледу рока и места извршења радова:

Рок за вршење радова – сукцесивно на основу захтева наручиоца максимално у року од 5 дана од издавања захтева, на територији Општине Петровац на Млави.

9.3. Захтев у погледу рока важења понуде

Рок важења понуде не може бити краћи од 30 дана од дана отварања понуда.

У случају истека рока важења понуде, наручилац је дужан да у писаном облику затражи од понуђача продужење рока важења понуде.

Понуђач који прихвати захтев за продужење рока важења понуде не може мењати понуду

10. Валута и начин на који мора да буде наведена и изражена цена у понуди

Цена мора бити исказана у динарима, са и без пореза на додату вредност, с тим да ће се за оцену понуде узимати у обзир цена без пореза на додату вредност.

Ако је у понуди исказана неубичајено ниска цена, наручилац ће поступити у складу са чланом 92. Закона.

Цена обухвата све трошкове који настану при пружању предметне радова.

11. Подаци о државном органу или организацији, односно органу или служби територијалне аутономије или локалне самоуправе где се могу благовремено добити исправни подаци о пореским обавезама, заштити животне средине, заштити при запошљавању, условима рада и сл. а који су везани за извршење уговора о јавној набавци

Подаци о пореским обавезама се могу добити у пореској управи, Министарства финансија. Подаци о заштити животне средине се могу добити у Агенцији за заштиту животне средине и у Министарству пољопривреде и заштите животне средине. Подаци о заштити при запошљавању и условима рада се могу добити у Министарству рада, запошљавања, борацка и социјална питања.

12. Заштита поверљивости података које наручилац ставља понуђачима на располагање, укључујући и њихове подизвођаче

Предметна набавка не садржи поверљиве информације које наручилац ставља на располагање.

13. Додатне информације или појашњења у вези са припремањем понуде

Заинтересовано лице може, у писаном облику [*путем поште на адресу наручиоца, електронске поште на e-mail marina@petrovacnamlavi.rs*] тражити од наручиоца додатне информације или појашњења у вези са припремањем понуде, најкасније 5 дана пре истека рока за подношење понуде.

Наручилац ће заинтересованом лицу у року од 3 (три) дана од дана пријема захтева за додатним информацијама или појашњењима конкурсне документације, одговор доставити у писаном облику и истовремено ће ту информацију објавити на Порталу јавних набавки и на својој интернет страници.

Додатне информације или појашњења упућују се са напоменом „Захтев за додатним информацијама или појашњењима конкурсне документације, **ЈН бр 18/2020 године**.”

Ако наручилац измени или допуни конкурсну документацију 8 или мање дана пре истека рока за подношење понуда, дужан је да продужи рок за подношење понуда и објави обавештење о продужењу рока за подношење понуда.

По истеку рока предвиђеног за подношење понуда наручилац не може да мења нити да допуњује конкурсну документацију.

Тражење додатних информација или појашњења у вези са припремањем понуде телефоном није дозвољено.

Комуникација у поступку јавне набавке врши се искључиво на начин одређен чланом 20. Закона.

14. Додатна објашњења од понуђача после отварања понуда и контрола код понуђача односно његовог подизвођача

После отварања понуда наручилац може приликом стручне оцене понуда да у писаном облику захтева од понуђача додатна објашњења која ће му помоћи при прегледу, вредновању и упоређивању понуда, а може да врши контролу (увид) код понуђача, односно његовог подизвођача (члан 93. Закона).

Уколико наручилац оцени да су потребна додатна објашњења или је потребно извршити контролу (увид) код понуђача, односно његовог подизвођача, наручилац ће понуђачу оставити примерени рок да поступи по позиву наручиоца, односно да омогући наручиоцу контролу (увид) код понуђача, као и код његовог подизвођача.

Наручилац може уз сагласност понуђача да изврши исправке рачунских грешака уочених приликом разматрања понуде по окончаном поступку отварања.

У случају разлике између јединичне и укупне цене, меродавна је јединична цена.

Ако се понуђач не сагласи са исправком рачунских грешака, наручилац ће његову понуду одбити као неприхватљиву.

15. Врста критеријума за доделу уговора, елементи критеријума на основу којих се додељује уговор и методологија за доделу пондера за сваки елемент критеријума

Избор најповољније понуде ће се извршити применом критеријума „**економски најповољнија понуда**“.

Елементи критеријума су:

Оцењивање и рангирање најповољнијих понуда обавиће се по следећим критеријумима:

Критеријум	Бр пондера
Понуђена цена	0-70
Рок извршења радова	0-30

Вредновање критеријума "понуђена цена" вршиће се на следећи начин:

Понуда са најнижом ценом добија максималан број пондера, а вредновање осталих понуда извршиће се на основу следеће формуле:

**„X“ пондера = 70 x најнижа понуђена цена
цена понуде која се бодује**

Рок за извршења радова даје се у календарским данима.

Вредновање критеријума "рок извршења радова" вршиће се на следећи начин:

Понуда са најкраћим роком извршења радова добија максималан број пондера, а вредновање осталих понуда извршиће се на основу следеће формуле:

**„X“ пондера = 30 x најкраћи понуђени рок
понуђени рок понуде која се бодује**

16. Елементи критеријума на основу којих ће наручилац извршити доделу уговора у ситуацији када постоје две или више понуда са истом понуђеном ценом

У ситуацији када постоје две или више понуда са једнаким бројем пондера, Наручилац ће избор најповољније понуде извршити на тај начин што ће изабрати понуду понуђача који је добио већи број пондера по критеријуму "понуђена цена".

У ситуацији када постоје две или више понуда са једнаким бројем пондера и имају исти број пондера по критеријуму „понуђена цена“, биће изабрана понуда оног понуђача који је дао краћи рок за извршење радова.

17. Поштовање обавеза које произилазе из важећих прописа

Понуђач је дужан да у оквиру своје понуде достави изјаву дату под кривичном и материјалном одговорношћу да је поштовао све обавезе које произилазе из важећих прописа о заштити на раду, запошљавању и условима рада, заштити животне средине, као и да гарантује да је ималац права интелектуалне својине (Образац изјаве дат је у конкурсној документацији).

18. Коришћење патента и одговорност за повреду заштићених права интелектуалне својине трећих лица

Накнаду за коришћење патената, као и одговорност за повреду заштићених права интелектуалне својине трећих лица сноси понуђач.

19. Начин рок за подношење захтева за заштиту права понуђача

Захтев за заштиту права може да поднесе понуђач, односно свако заинтересовано лице, или пословно удружење у њихово име.

Захтев за заштиту права подноси се Републичкој комисији, а предаје наручиоцу. Примерак захтева за заштиту права подносилац истовремено доставља Републичкој комисији.

Захтев за заштиту права се доставља непосредно, електронском поштом на e-mail marina@petrovacnamlavi.rs, факсом на број 012/331-283 или препорученом пошиљком са повратницом. Захтев за заштиту права се може поднети у току целог поступка јавне набавке, против сваке радње наручиоца, осим уколико Законом није другачије одређено. О поднетом захтеву за заштиту права наручилац обавештава све учеснике у поступку јавне набавке, односно објављује обавештење о поднетом захтеву на Порталу јавних набавки, најкасније у року од 2 дана од дана пријема захтева.

Уколико се захтевом за заштиту права оспорава врста поступка, садржина позива за подношење понуда или конкурсне документације, захтев ће се сматрати благовременим уколико је примљен од стране наручиоца најкасније 3 дана пре истека рока за подношење понуда, без обзира на начин достављања. У том случају подношења захтева за заштиту права долази до застоја рока за подношење понуда.

После доношења одлуке о додели уговора из чл. 108. Закона или одлуке о обустави поступка јавне набавке из чл. 109. Закона, рок за подношење захтева за заштиту права је 5 дана од дана пријема одлуке.

Захтевом за заштиту права не могу се оспоравати радње наручиоца предузете у поступку јавне набавке ако су подносиоцу захтева били или могли бити познати разлози за његово подношење пре истека рока за подношење понуда, а подносилац захтева га није поднео пре истека тог рока.

Ако је у истом поступку јавне набавке поново поднет захтев за заштиту права од стране истог подносиоца захтева, у том захтеву се не могу оспоравати радње наручиоца за које је подносилац захтева знао или могао знати приликом подношења претходног захтева.

Подносилац захтева је дужан да на рачун буџета Републике Србије уплати **таксу од 60.000,00 динара** .

Као доказ о уплати таксе,уз захтев за заштиту права прихватиће се :

1)Потврда о извршеној уплати таксе из члана 156. Закона, која садржи следеће:

-да буде издата од стране банке;

-да представља доказ о извршеној уплати таксе,што значи да потврда мора да садржи податак да је налог за уплату таксе, односно налог за пренос средстава реализован, као и датум извршења налога.

-износ таксе ;

-број рачуна буџета: 840-30678845-06;

-шифру плаћања: 153 или 253;

- позив број ЈН 18/2020

-сврха: такса за ЗЗП; ОУ Општине Петровац на Млави ЈН 18/2020 (уписати редоследом како је наведено)

- корисник: буџет Републике Србије;
- назив уплатиоца, односно назив подносиоца захтева за заштиту права за којег је извршена уплата таксе;
- потпис овлашћеног лица банке

Поступак заштите права понуђача регулисан је одредбама чл. 138. - 167. Закона.

20. Рок у којем ће уговор бити закључен

Уговор о јавној набавци ће бити закључен са понуђачем којем је додељен уговор у року од 8 дана од дана протеча рока за подношење захтева за заштиту права из члана 149. Закона. У случају да је поднета само једна понуда наручилац може закључити уговор пре истека рока за подношење захтева за заштиту права, у складу са чланом 112. став 2. тачка 5) Закона.

VI ОБРАЗАЦ ПОНУДЕ

Понуда бр _____ од _____ године, за јавну набавку – Постављање саобраћајних знакова и одржавање, број 18/2020.

1) ОПШТИ ПОДАЦИ О ПОНУЂАЧУ

Назив понуђача:	
Адреса понуђача:	
Матични број понуђача:	
Порески идентификациони број понуђача (ПИБ):	
Име особе за контакт:	
Електронска адреса понуђача (e-mail):	
Телефон:	
Телефакс:	
Број рачуна понуђача и назив банке:	
Лице овлашћено за потписивање уговора	

2) ПОНУДУ ПОДНОСИ:

А) САМОСТАЛНО
Б) СА ПОДИЗВОЂАЧЕМ
В) КАО ЗАЈЕДНИЧКУ ПОНУДУ

Напомена: заокружити начин подношења понуде и уписати податке о подизвођачу, уколико се понуда подноси са подизвођачем, односно податке о свим учесницима заједничке понуде, уколико понуду подноси група понуђача

2) ПОДАЦИ О ПОДИЗВОЂАЧУ

	Назив подизвођача:	
	Адреса:	
	Матични број:	
	Порески идентификациони број:	
	Име особе за контакт:	
	Процент укупне вредности набавке који ће извршити подизвођач:	
	Део предмета набавке који ће извршити подизвођач:	
2)	Назив подизвођача:	
	Адреса:	
	Матични број:	
	Порески идентификациони број:	
	Име особе за контакт:	
	Процент укупне вредности набавке који ће извршити подизвођач:	
	Део предмета набавке који ће извршити подизвођач:	

Напомена:

Табелу „Подаци о подизвођачу“ попуњавају само они понуђачи који подносе понуду са подизвођачем, а уколико има већи број подизвођача од места предвиђених у табели, потребно је да се наведени образац копира у довољном броју примерака, да се попуни и достави за сваког подизвођача.

3) ПОДАЦИ О УЧЕСНИКУ У ЗАЈЕДНИЧКОЈ ПОНУДИ

1)	Назив учесника у заједничкој понуди:	
	Адреса:	
	Матични број:	
	Порески идентификациони број:	
	Име особе за контакт:	
2)	Назив учесника у заједничкој понуди:	
	Адреса:	
	Матични број:	
	Порески идентификациони број:	
	Име особе за контакт:	
3)	Назив учесника у заједничкој понуди:	
	Адреса:	
	Матични број:	
	Порески идентификациони број:	
	Име особе за контакт:	

Напомена:

Табелу „Подаци о учеснику у заједничкој понуди“ попуњавају само они понуђачи који подносе заједничку понуду, а уколико има већи број учесника у заједничкој понуди од места предвиђених у табели, потребно је да се наведени образац копира у довољном броју примерака, да се попуни и достави за сваког понуђача који је учесник у заједничкој понуди.

5) **ОПИС ПРЕДМЕТА НАБАВКЕ:** Постављање саобраћајних знакова и одржавање.

Укупна цена без ПДВ-а	
Укупна цена са ПДВ-ом	
Рок за извршење радова (максимално 5 календарских дана од дана издавања налога/захтева Наручиоца.	_____ дана

1. УСЛОВИ ПЛАЋАЊА:

- у року од 45 дана од предаје дневника потврђеног од стране саобраћајног инспектора и исправног рачуна за извођене радове, Постављање саобраћајних знакова и одржавање, и правилно попоуњене фактуре.

2. **ВАЖНОСТ ПОНУДЕ:** _____(минимум 30) дана од дана отварања понуде.

Датум

Понуђач

Напомене:

Образац понуде понуђач мора да попуни и потпише, чиме потврђује да су тачни подаци који су у обрасцу понуде наведени. Уколико понуђачи подносе заједничку понуду, група понуђача може да се определи да образац понуде потписуј сви понуђачи из групе понуђача или група понуђача може да одреди једног понуђача из групе који ће попунити, потписати образац понуде.

Уколико је предмет јавне набавке обликован у више партија, понуђачи ће попуњавати образац понуде за сваку партију посебно.

VII ОБРАЗАЦ СТРУКТУРЕ ЦЕНЕ СА УПУТСТВОМ КАКО ДА СЕ ПОПУНИ

За јавну набавку мале вредности – радови – Постављање саобраћајних знакова и одржавање.

Ред.бр.	Опис	Јед. мере	количина	Јединична цена без ПДВ-а	Јединична цена са ПДВ-ом	Цена без ПДВ-а (јединична цена без ПДВ х количина	Цена са ПДВ-ом (јединична цена са ПДВ х количина
	I	II	III	IV	V	VI	VII
1	Монтажа решеткастих стубова носача	ком	24				
2	Монтажа путоказних табли на решеткасте стубове димензија табли	ком	12				
3	Замена оштећених успоривача сабраћаја	метара	30				
4	Постављање	метара	50				

	челичне еластичне заштитне ограде						
5	Монтажа нових успоривача саобраћаја	метара	40				
6	Постављање знакова	КОМ	180				
7	Стубови носачи	КОМ	180				
8	Шелне	КОМ	500				
9	Поправка знакова	КОМ	500				
10	Постављање огледала	КОМ	15				
11	Демонтажа старих знакова и стубова	КОМ	150				

РЕКАПИТУАЛЦИЈА

УКУПНО БЕЗ ПДВА-а	
УКУПНО СА ПДВ-ом	

Упутство за попуњавање обрасца структуре цене:

Понуђач треба да попуни образац структуре цене на следећи начин:

- у колони 4. уписати колико износи јединична цена без ПДВ-а;
- у колони 5. уписати колико износи јединична цена са ПДВ-ом;
- у колони 6. уписати укупан износ без ПДВ-а.према количинама датим у колони 3;
- у колони 7. уписати колико износи укупна цена са ПДВ-ом према количинама исказаним у колони 3.

У рекапитулацији упусти колико износи цена без ПДВ-а и са ПДВ-ом према количинама које су предмет јавне набавке.

Датум: _____

Потпис овлашћеног лица

Напомене:

Образац понуде понуђач мора да попуни и потпише, чиме потврђује да су тачни подаци који су у обрасцу понуде наведени. Уколико понуђачи подносе заједничку понуду, група понуђача може да се определи да образац понуде потписују сви понуђачи из групе понуђача или група понуђача може да одреди једног понуђача из групе који ће попунити, потписати образац понуде.

Свака ставка кз структуре цене мора бити попуњена у супротом понуда ће бити одбијена као **неприхватљива**.

VIII МОДЕЛ УГОВОРА

УГОВОР

Постављање саобраћајних знакова и одржавање

Закључен између уговорних страна:

ОПШТИНА ПЕТРОВАЦ НА МЛАВИ - ОПШТИНСКА УПРАВА; адреса: Српских владара 165, 12300 Петровац на Млави, телефон. 012/331-280. матични број: 07198264, шифра делатности: 8411, ПИБ: 102538275, коју заступа начелник општинске управе Петровац на Млави Горан Стефановић (у даљем тексту Наручилац)

и

_____, са седиштем у _____, улица _____, матични број _____, ПИБ _____, текући рачун _____ код банке _____, кога заступа _____ (у даљем тексту: Понуђач)

Опционо (понуђачи из групе понуђача или подизвођачи):

(у случају подношења заједничке понуде, односно понуде са учешћем подизвођача, на горњим цртама морају бити наведени сви понуђачи из групе понуђача, односно сви подизвођачи).

Основ уговора:

ЈН број 18/2020

Број и датум Одлуке о додели уговора: _____ (попуњава наручилац)

Понуда изабраног понуђача бр. _____ од _____ 2020. године.

Члан 1.

Предмет уговора је постављање саобраћајних знакова и одржавање, у складу са понудом и условима из конкурсне документације који су саставни део овог уговора.

Члан 2.

Цена за извршење предмета уговора из члана 1. овог уговора је _____ динара без ПДВ-а, односно _____ динара са ПДВ-ом, према датим јединичним ценама.

Цене су фиксне и не могу се мењати.

Наручилац нема обавезу да ---- _____

Наручилац није у обавези да утроши целокупан износ средства из става 1. овог члана уговора, веће ће се у складу са потребана на терену извршити постављање знакова, те ће се у складу са извршеним радовима и извршити плаћање.

Уговор се закључује до 31.08.2020. године, уколико Наручилац не утроши средства из става 1. овог члана, није дужан да понуђачи надоканди било какаву штету или изгубљену добит.

Члан 3.

Понуђач се обавезује да радове из члана 1. овог Уговора изврши у свему под условима из конкурсне документације, прихваћене понуде.

Уколико Понуђач не изврши или некавалитетно изврши радове из овог Уговора, одговара по законским одредбама о одговорности за неиспуњење обавеза.

Контролу над изведеним радовима вршиће саобраћајни инспектор Општинске управе Општине Петровац на Млави.

Члан 4.

Извршилац се обавезује да предметне радове на постављању и одржавању врши сукцесивно у року од _____ дана од дана пријема налога Наручиоца, на територији Општине Петровац на Млави.

Ако Извршилац радова – понуђач закасни са извршењем уговорених обавеза, дужан је да за сваки дан закашњења плати Наручиоцу казну у износу од 0,1 % (процента) од укупне вредности уговорене радова.

Укупна висина уговорене казне коју по основу из претходног става понуђач плаћа Наручиоцу може да износи највише до 5 % уговорене цене.

Члан 5.

Наручилац се обавезује да изврши плаћање за извршену радова на следећи начин:

- у року од 45 дана од предаје дневника потврђеног од стране саобраћајног инспектора и исправног рачуна за извођене радове, Постављање саобраћајних знакова и одржавање, и правилно попоуњене фактуре, на текући рачун извршиоца радова бр. _____ код _____ банке

Члан 6.

Понуђач се обавезује да све образложене примедбе Наручиоца отклони у року не дужем од 2 календарских дана од дана пријема налога.

Уколико Понуђач у року из става 1. овог члана, не отклони оправдане примедбе Наручиоца, Наручилац задржава право да отклањање недостатака повери другом понуђачу, а на терет Понуђача.

Члан 7.

Све евентуалне спорове који настану из, или поводом, овог уговора - уговорне стране ће покушати да реше споразумно.

Уколико спорови између наручиоца и понуђача не буду решени споразумно, уговара се надлежност Привредног суда у Пожаревцу.

Члан 8.

Уговор је сачињен сагласно вољи странака што исте потврђују својим потписима, а ступа на снагу даном потписивања обе уговорне стране.

Уговор се закључује до 31.08.2020. године.

На све што није регулисано клаузулама овог уговора, примениће се одредбе Закона о облигационим односима.

Члан 9.

Овај уговор је сачињен у шест (шест) истоветна примерка, од којих 4 (четири) задржава наручилац, а 2 (два) понуђач.

ПОНУЂАЧ

НАРУЧИЛАЦ

Напомена:

Уколико понуду подноси понуђач самостално, модел уговора потписује овлашћено лице понуђача.

Уколико понуду подноси понуђач са подизвођачем модел уговора потписује овлашћено лице понуђача.

Уколико понуду подноси група понуђача (заједничка понуда) модел уговора потписује члан групе који је носилац посла односно његово овлашћено лице.

IX ОБРАЗАЦ ТРОШКОВА ПРИПРЕМЕ ПОНУДЕ

У складу са чланом 88. став 1. Закона, понуђач _____ [навести назив понуђача], доставља укупан износ и структуру трошкова припремања понуде, како следи у табели:

ВРСТА ТРОШКА	ИЗНОС ТРОШКА У РСД
УКУПАН ИЗНОС ТРОШКОВА ПРИПРЕМАЊА ПОНУДЕ	

Трошкове припреме и подношења понуде сноси искључиво понуђач и не може тражити од наручиоца накнаду трошкова.

Ако је поступак јавне набавке обустављен из разлога који су на страни наручиоца, наручилац је дужан да понуђачу надокнади трошкове израде узорка или модела, ако су израђени у складу са техничким спецификацијама наручиоца и трошкове прибављања средства обезбеђења, под условом да је понуђач тражио накнаду тих трошкова у својој понуди.

Напомена: достављање овог обрасца није обавезно

Датум:

Потпис понуђача

X ОБРАЗАЦ ИЗЈАВЕ О НЕЗАВИСНОЈ ПОНУДИ

У складу са чланом 26. Закона, _____,
(Назив понуђача)

даје:

ИЗЈАВУ

О НЕЗАВИСНОЈ ПОНУДИ

Под пуном материјалном и кривичном одговорношћу потврђујем да сам понуду у поступку јавне набавке - Постављање саобраћајних знакова и одржавање, број 18/2020, поднео независно, без договора са другим понуђачима или заинтересованим лицима.

Датум:

Потпис понуђача

***Напомена:** у случају постојања основане сумње у истинитост изјаве о независној понуди, наручилац ће одмах обавестити организацију надлежну за заштиту конкуренције. Организација надлежна за заштиту конкуренције, може понуђачу, односно заинтересованом лицу изрећи меру забране учешћа у поступку јавне набавке ако утврди да је понуђач, односно заинтересовано лице повредило конкуренцију у поступку јавне набавке у смислу закона којим се уређује заштита конкуренције. Мера забране учешћа у поступку јавне набавке може трајати до две године. Повреда конкуренције представља негативну референцу, у смислу члана 82. став 1. тачка 2) Закона.*

***Уколико понуду подноси група понуђача.** Изјава мора бити потписана од стране овлашћеног лица сваког понуђача из групе понуђача.*

XI. ОБРАЗАЦ РЕФЕРЕНТНЕ ЛИСТЕ

У вези са чланом 76. став 2. Закона, _____, изјављујем да _____ *назив понуђача* сам у претходном периоду од _____ година, реализовао или учествовао у реализацији уговора, чија листа је наведена у следећој табели:

Редни бр.	Назив уговора (навести назив радова)	Година завршетка реализације уговора	Наручилац	Вредност (динара без ПДВ- а)

Збир вредности реализованих уговора: _____ динара без ПДВ-а.

Напомена: Уз ову листу потребно је приложити уговоре, одговарајуће стране окончаних ситуација (прве и последње и других по потреби) по тим уговорима и потврде чији је образац садржан у делу XII. Потврда о реализацији раније закључених уговора.

Датум:

Потпис овлашћеног лица

XII. ПОТВРДА О РЕАЛИЗАЦИЈИ РАНИЈЕ ЗАКЉУЧЕНИХ УГОВОРА

Назив наручиоца изведених радова:

Седиште наручиоца:

Матични број:

ПИБ:

На основу члана 76.став 2. Закона наручилац издаје:

ПОТВРДУ

Да је понуђач _____

(назив,седиште извођача радова/понуђача)

за потребе наручиоца _____,

квалитетно и у уговореном року извршио следеће радове:

1. _____

2. _____

_____, (навести врсту радова),

у вредности од _____ динара без ПДВ-а,

(словима: _____ динара без ПДВ-а), а

на основу уговора број _____ од ____ . ____ . ____ . године.

Датум почетка радова: _____

Датум завршетка радова: _____

Навести у ком облику је изводио радове: _____ извођач, подизвођач, члан групе

Ова потврда се издаје ради учешћа у поступку јавне набавке и за друге сврхе се не може употребити.

Контакт лице наручиоца: _____, телефон:
_____.

Датум:

Потпис овлашћеног лица
наручиоца изведених радова

Напомена: Свака злоупотреба и нетачни подаци у овој потврди могу произвести материјалну и кривичну одговорност. Ова потврда се са Обрасцем референтне листе подноси уз понуду.

**XIII ОВЛАШЋЕЊЕ ПРЕДСТАВНИКА
ПОНУЂАЧА**

број: _____

(име и презиме лица које представља понуђача)

из _____ ул. _____

бр.лк. _____ издата од _____

овалашћује се да у име

(назив и адреса понуђача)

може да учествује у поступку јавне број: 18/2020 - Постављање саобраћајних знакова и одржавање, а према техничкој спецификацији предмета јавне набавке која је саставни део конкурсне документације.

Представник понуђача има овлашћење да предузима све радње у поступку јавног отварања понуда.

Овлашћење важи до окончања поступка наведене јавне набавке и у друге сврхе се не може користити.

Понуђач/Носилац групе

Датум: _____

(име и презиме овлашћеног лица)

потпис овлашћеног лица)